

Ładowarki Teleskopowe Obrotowe

ROTO70.28





WYDAJNOŚCI I SPECYFIKACJE	ROTO70.28SPPLUS CVT		
Osiągi			
Masa całkowita na pusto (kg)	22750		
Maksymalny udźwig (kg)	7000		
Wysokość podnoszenia (m)	28		
Maksymalny wysięg (m)	23,2		
Wysokość przy maksymalnym udźwigu (m)	9,9		
Wysięg przy maksymalnym udźwigu (m)	6,5		
Udźwig przy maksymalnej wysokości (kg)	3000		
Udźwig przy maksymalnym wysięgu (kg)	850		
Przesuw boczny wysięgnika (mm)	-		
Korektor nachylenia (%)	± 12; ± 4		
Sekcje wysięgnika	4		
Układ Napędowy Powertrain			
Silnik Turbo	FPT NEF45		
Pojemność skokowa / Cylindry	4500/4		
Moc silnika (kW/KM)	125/170		
Technologia zapobiegająca emisji zanieczyszczeń	STAGE V, DOC + DPF+ SCR		
Odwracalny wentylator	-		
Maksymalna prędkość (km/h)	40		
Zbiornik paliwa (l)	150		
Zbiornik AdBlue (l)	43		
Przekładnia hydrostatyczna	CVTronic		
System EPD	●		
Joystick samoprzyspieszający	●		
Osie - Skrzynie biegów	Osiowy - Planetarny		
Hamulce maszyny	w kąpeli olejowej		
Automatyczny hamulec postojowy	●		
Hydrauliczne			
Pompa hydrauliczna	2 - LS + FS		
Przepływ/ciśnienie (l/min - bar)	158+100 / 260		
Zbiornik hydrauliczny (l)	220		
Wyjście hydrauliczne na szczycie wysięgnika	●		
Wyjścia hydrauliczne tylne	-		
Kabina			
Wyposażenie kabiny	Premium		
ASCS Adaptive Stability Control System	Pełny		
Kabina FOPS POZIOM II	●		
Kabina ROPS	●		
Elementy sterujące kabiną	Joystick elektroniczny		
Przechyłana kabina	●		
Przełącznik kierunku jazdy	Dual Reverse		
Konfiguracja			
Zawieszenie kabiny	-		
Zawieszenie wysięgnika	○		
Zawieszania osi	●		
Reflektory robocze na kabinie	●		
Zasłona przeciwsłoneczna	●		
Tac-lock	●		
Przygotowanie do platformy	●		
Dwie pary wideł uchylnych	●		
Sterowanie inching	-		
napęd na cztery koła	●		
4 koła skrętne	●		
Trzy tryby skrętu	●		
Opony standardowe	445/80 R 25		
Opony opcjonalne	-		
Stabilizatory	Wielopozycyjne		
Obrót wieżyczki	ciągły		
Homologacja na ciągnik rolniczy	-		
Homologacja z ukł. hamulcowym PNEUMATYCZNYM (ton)	-		
Homologacja z ukł. hamulcowym HYDRAULICZNYM (ton)	-		
PTO	-		
Zaczep trzypunktowy	-		

- niedostępne
● w standardzie
○ na zamówienie

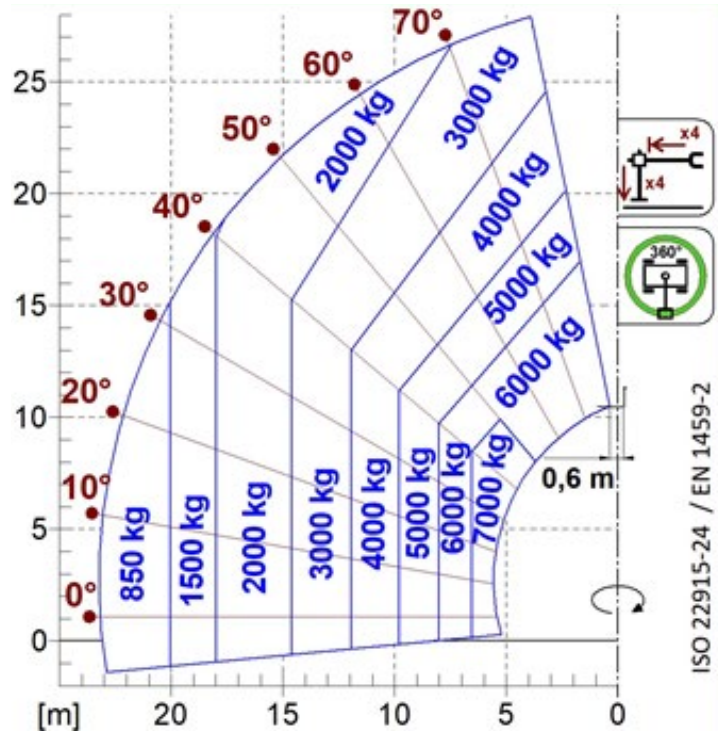
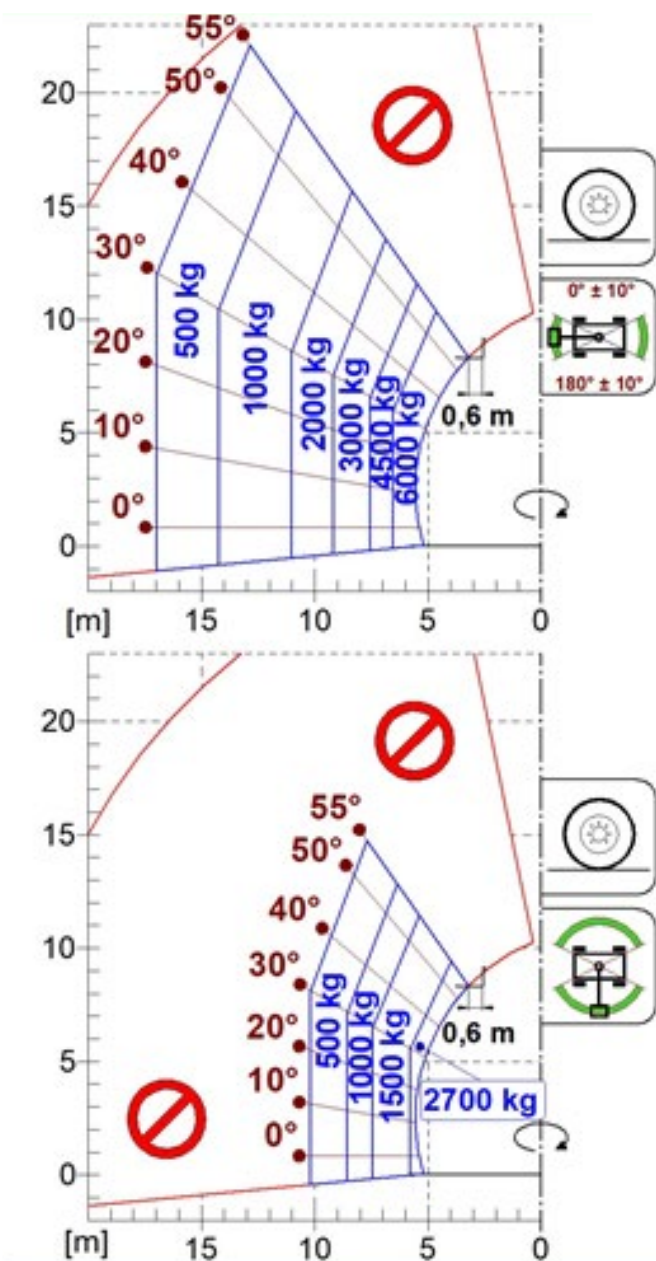

ISO 22915-24 / EN 1459-2

ROTO70.28

Wymiary



	ROTO 70.28		
A (mm)	8310		
C (mm)	3780		
E (mm)	6910		
F (mm)	315		
H (mm)	2490		
L (mm)	6320		
M (mm)	1010		
N (mm)	3690		
P (mm)	3325		
R (mm)	4840		
S (mm)	6920		
Z (mm)	850		

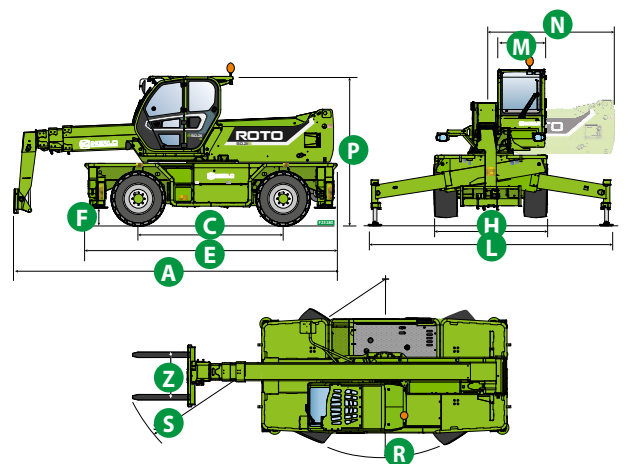

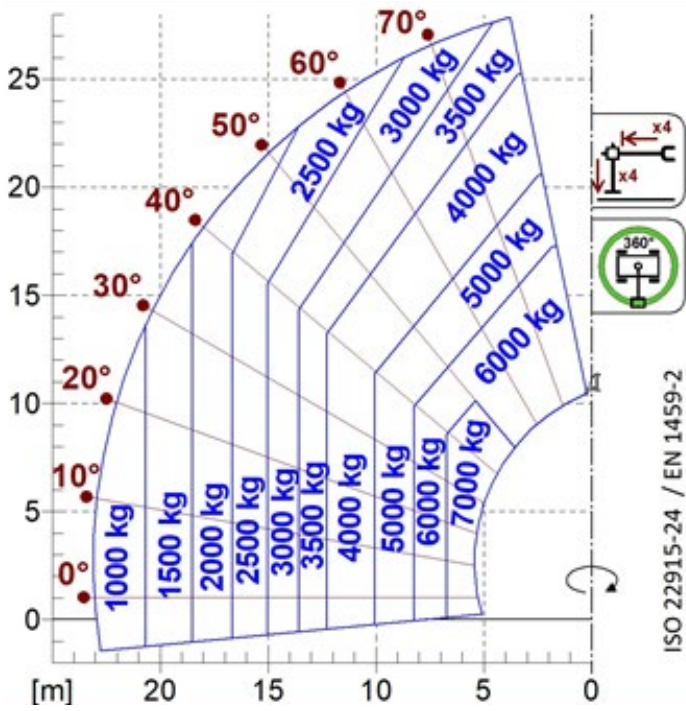

A1001

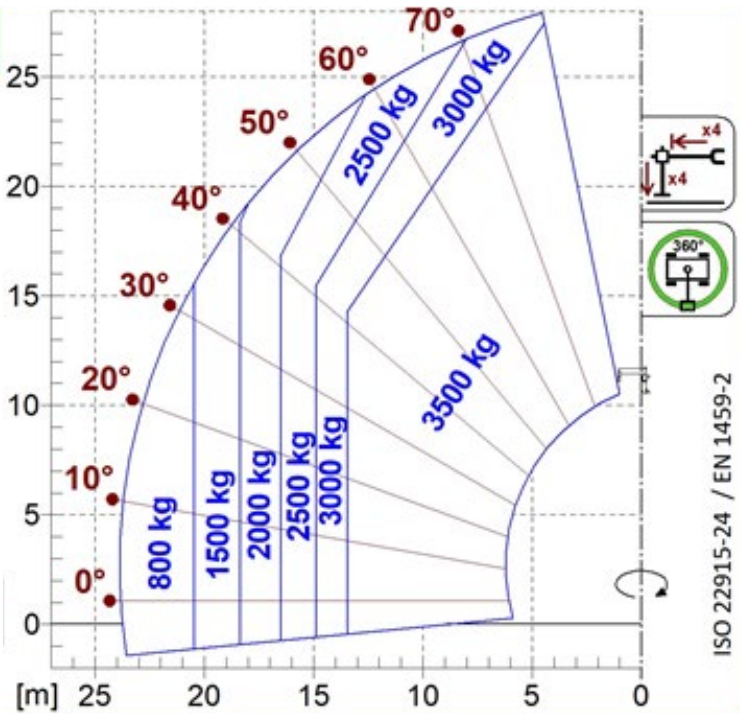

A1119B

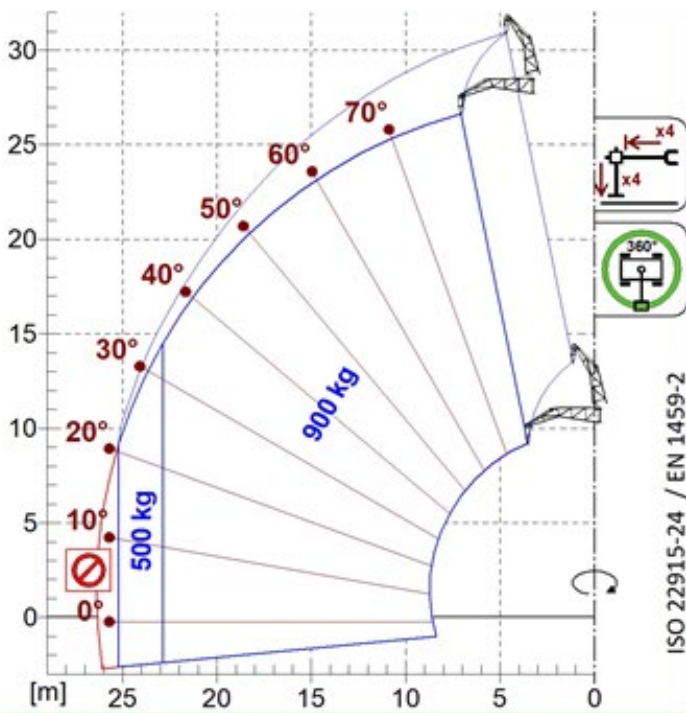

A1220B
A1320B

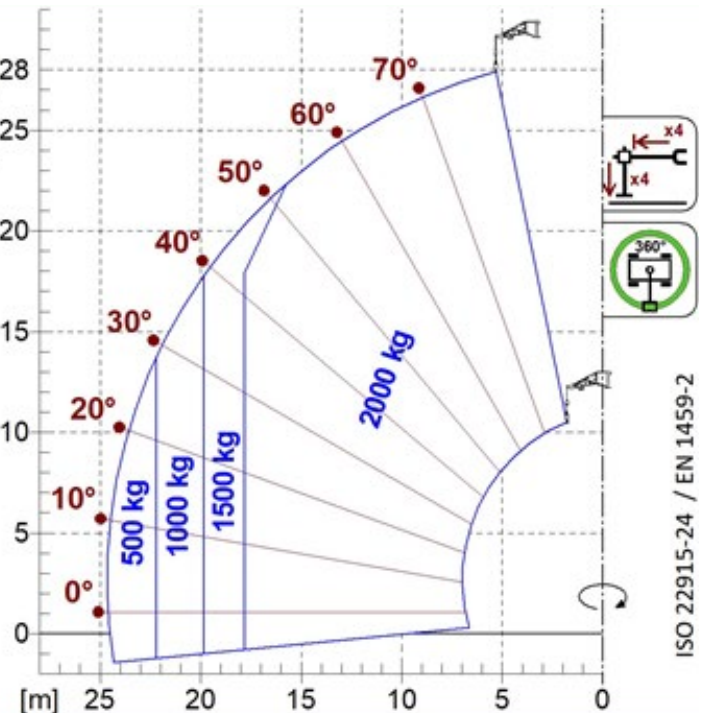

A1321B

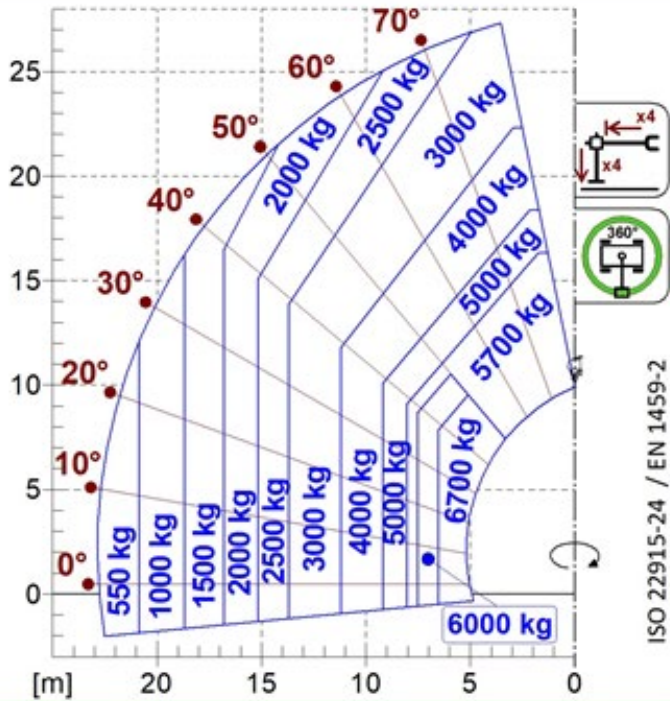

A2768
A2769

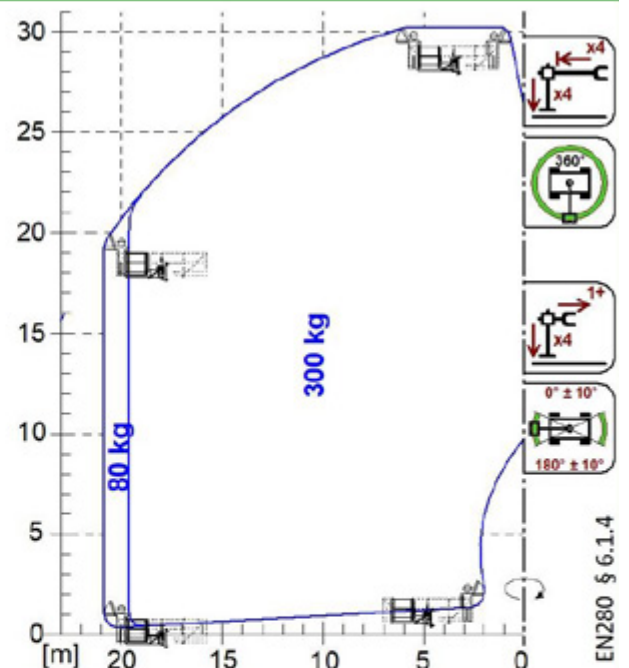

A1827A
A1839A

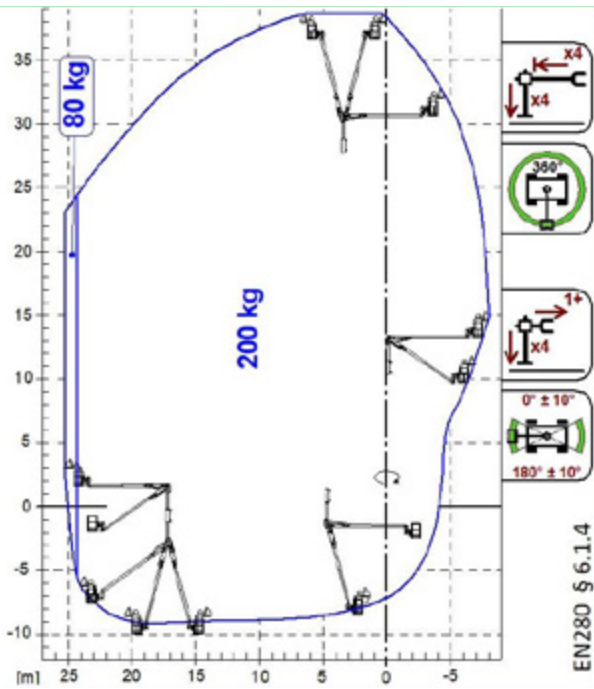

A1873A

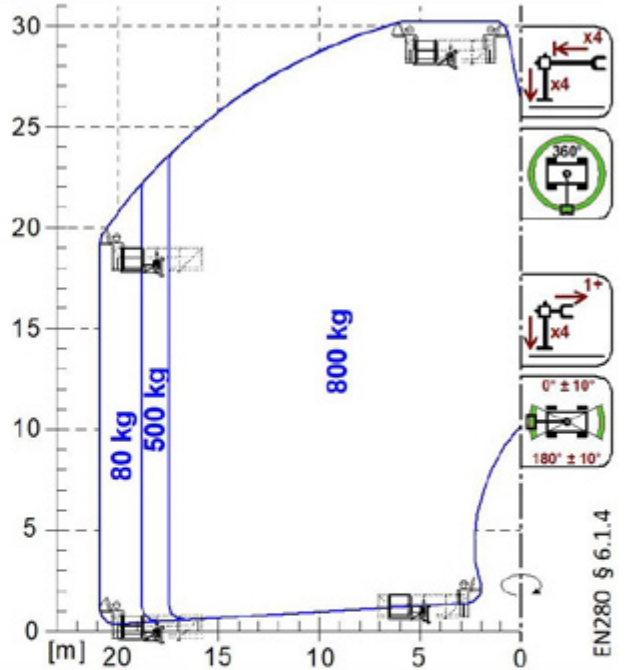

A1831A

Wasz dealer Merlo

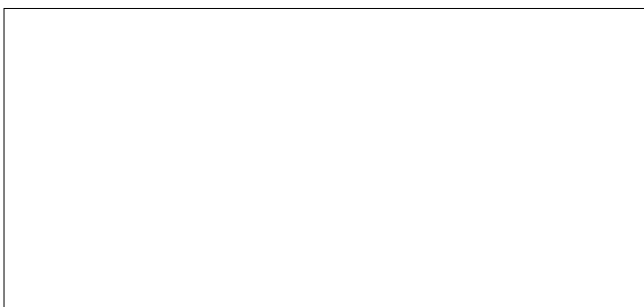

MERLO POLSKA Sp. z. o.o

ul. Warszawska 109

05 - 092 Łomianki

Phone: +48 22 751 20 22

Fax: +48 22 751 20 22

info@pl.merlo.com

www.merlo.com

MERLO S.P.A.

Via Nazionale, 9

12010 S. Defendente di Cervasca, (Cuneo) Italia

Tel. +39 0171 614111

Fax +39 0171 684101

info@merlo.com

www.merlo.com

